

# COMEF \*\*6+8 CF-80\*\*

Repuestos ORIGINALES para compresor - GENUINE spare parts for compressors - Pièces détachées ORIGINAUX pour compresseur

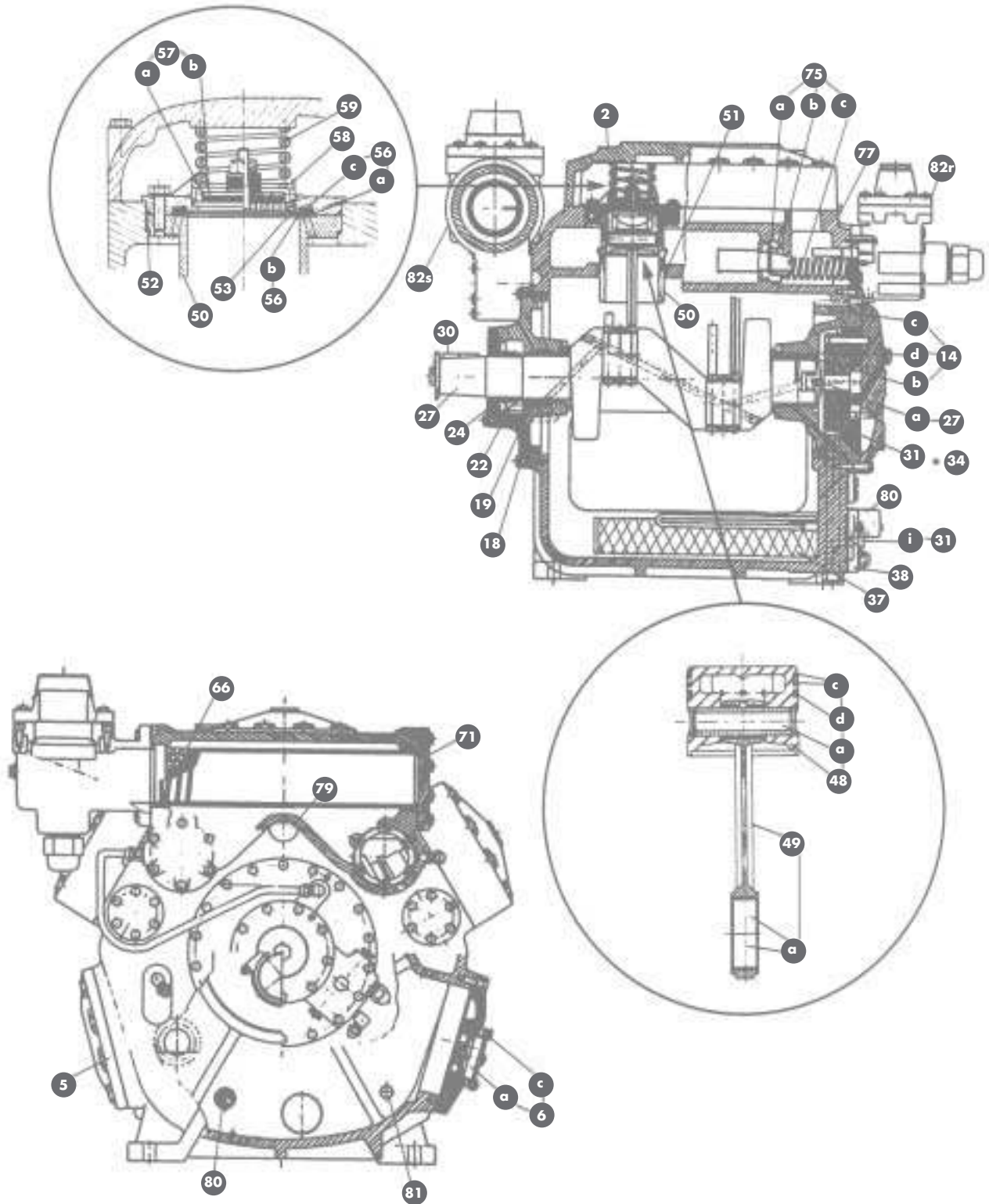

<b>0</b>	<i>KIT</i>	<i>C070356</i>	Juego juntas 6 CF - 80	<b>48c</b>	<i>SGM</i>	<i>CAM2424</i>	Segmento compresión
	<i>KIT</i>	<i>C070357</i>	Juego juntas 8 CF - 80	<b>48d</b>	<i>SGM</i>	<i>CAM2010</i>	Segmento engrase, R - 22
<b>1</b>	<i>RNG</i>	<i>C070362</i>	kit juntas tóricas 6 CF - 80		<i>SGM</i>	<i>CAM2011</i>	Segmento engrase, NH3
	<i>RNG</i>	<i>C070363</i>	kit juntas tóricas 8 CF - 80	<b>49</b>	<i>ROD</i>	<i>C070345</i>	Biela completa
<b>2</b>	<i>HD</i>	<i>C070011</i>	Culata standard	<b>49a</b>	<i>BRG</i>	<i>CAM4212</i>	Kit 2 semicojinetes biela
<b>3</b>	<i>GKT</i>	<i>C070159</i>	Junta culata standard	<b>50</b>	<i>LNR</i>	<i>C070035</i>	Camisa, freón
<b>5</b>	<i>COV</i>	<i>C070020</i>	Tapa registro lateral		<i>LNR</i>	<i>C070117</i>	Camisa, NH3
<b>6</b>	<i>COV</i>	<i>C070021</i>	Tapa registro lateral con visor	<b>51</b>	<i>RNG</i>	<i>CAJ4112</i>	Tórica camisa cilindro
<b>6a</b>	<i>GLS</i>	<i>C070207</i>	Cristal visor	<b>52</b>	<i>RNG</i>	<i>CAJ4114</i>	Junta tórica plato aspiración
<b>6b</b>	<i>GKT</i>	<i>CAJ1312</i>	Junta plana visor	<b>53</b>	<i>PLT</i>	<i>C070226</i>	Plato válvula aspiración, sólo
<b>6c</b>	<i>COV</i>	<i>C070108</i>	Tapa visor	<b>56</b>	<i>KIT</i>	<i>C070410</i>	Conjunto válv. asp. + 2 flejes + amort.
<b>6e</b>	<i>GKT</i>	<i>C070142</i>	Junta tapa registro lateral	<b>56a</b>	<i>VAL</i>	<i>CAM6405</i>	Anillo válv. aspiración AM 6405
<b>14</b>	<i>HSG</i>	<i>C070043</i>	Conjunto soporte lado bomba, sin BRG	<b>56b</b>	<i>SPG</i>	<i>CAM6406</i>	Fleje válv. aspiración AM 6406
<b>14a</b>	<i>GKT</i>	<i>C070144</i>	Junta soporte lado bomba	<b>56c</b>	<i>VAL</i>	<i>C070160</i>	Disco amortiguador válv. asp.
<b>14b</b>	<i>RNG</i>	<i>CAJ4161</i>	Tórica soporte lado bomba	<b>57</b>	<i>KIT</i>	<i>CAM6401</i>	Kit anillo válv. desc. + 2 flejes desc.
<b>14c</b>	<i>GKT</i>	<i>CAQ3006</i>	Junta metálica elástica, 5 x 10 mm	<b>57a</b>	<i>VAL</i>	<i>CAM6408</i>	Anillo válv. descarga AM 6408
<b>14d</b>	<i>BRG</i>	<i>C070243</i>	Cojinete lado bomba	<b>57b</b>	<i>SPG</i>	<i>CAM6409</i>	Fleje válv. descarga AM 6409
<b>17</b>	<i>WAS</i>	<i>C070191</i>	Juego arandelas regulación	<b>58</b>	<i>PLT</i>	<i>C070133</i>	Plato descarga, sólo
<b>18</b>	<i>HSG</i>	<i>C070395</i>	Conjunto soporte lado prensa, sin BRG	<b>59</b>	<i>SPG</i>	<i>C070249</i>	Muelle culata
<b>18a</b>	<i>BAL</i>	<i>CAM3810</i>	Bola regulación presión aceite	<b>66</b>	<i>SRN</i>	<i>C070322</i>	Filtro aspiración completo
<b>18b</b>	<i>SPG</i>	<i>C070166</i>	Muelle regulación presión aceite	<b>66b</b>	<i>FLR</i>	<i>C070330</i>	Filtro adicional en fieltro
<b>18c</b>	<i>BLT</i>	<i>C070233</i>	Tornillo regulación presión aceite	<b>66c</b>	<i>RNG</i>	<i>CAJ4115</i>	Junta tórica filtro aspiración
<b>18g</b>	<i>GKT</i>	<i>C070144</i>	Junta soporte lado prensa	<b>66d</b>	<i>SPG</i>	<i>C070163</i>	Muelle filtro aspiración
<b>19</b>	<i>BRG</i>	<i>C070242</i>	Cojinete lado prensa	<b>71</b>	<i>COV</i>	<i>C070109</i>	Tapa colector aspiración
<b>22</b>	<i>SEL</i>	<i>CAM1022-S</i>	Conjunto sello prensa	<b>75</b>	<i>VAL</i>	<i>C070336</i>	Válvula seguridad interna
<b>22a</b>	<i>RNG</i>	<i>CAJ4063</i>	Junta tórica nº 35	<b>75a</b>	<i>VAL</i>	<i>C070352</i>	Disco válvula seguridad
<b>22b</b>	<i>RNG</i>	<i>CAJ4065</i>	Junta tórica nº 39	<b>75b</b>	<i>BLT</i>	<i>C070078</i>	Tornillo válvula seguridad
<b>24</b>	<i>COV</i>	<i>C070101</i>	Tapa sello prensa	<b>76</b>	<i>GKT</i>	<i>C070151</i>	Junta tapa válvula seguridad
<b>25</b>	<i>GKT</i>	<i>C070153</i>	Junta tapa sello prensa	<b>77</b>	<i>COV</i>	<i>C070106</i>	Tapa cierre válvula seguridad
<b>27</b>	<i>CKS</i>	<i>C070350</i>	Cigüeñal 6 CF - 80	<b>79</b>	<i>TRM</i>	<i>C070370</i>	Termostato seguridad descarga
	<i>CKS</i>	<i>C070351</i>	Cigüeñal 8 CF - 80	<b>79d</b>	<i>GKT</i>	<i>CAJ3058</i>	Junta aluminio ø 16
<b>27a</b>	<i>KEY</i>	<i>C070097</i>	Chaveta bomba arrastre cigüeñal	<b>80</b>	<i>HTR</i>	<i>C070373</i>	Resistencia cárter, 500W 220V
<b>27b</b>	<i>KEY</i>	<i>C070098</i>	Pasador chaveta arrastre cigüeñal	<b>80d</b>	<i>GKT</i>	<i>C073154</i>	Junta aluminio ø 30
<b>30</b>	<i>KEY</i>	<i>C070095</i>	Chaveta cigüeñal	<b>81</b>	<i>TRM</i>	<i>C070371</i>	Termostato aceite
<b>31</b>	<i>PMP</i>	<i>C070394</i>	Bomba aceite, sentido giro único (reloj)	<b>81a</b>	<i>TRM</i>	<i>C070253</i>	Caperuza termostato aceite
<b>31c</b>	<i>GKT</i>	<i>C070144</i>	Junta tapa bomba aceite	<b>82r</b>	<i>VAL</i>	<i>C070401</i>	Grifo cierre descarga 20 cm <sup>2</sup>
<b>31e</b>	<i>RNG</i>	<i>CAJ4160</i>	Tórica bomba aceite (N64)	<b>82r</b>	<i>VAL</i>	<i>C070402</i>	Grifo cierre aspiración 50 cm <sup>2</sup>
<b>31g</b>	<i>GER</i>	<i>C070068</i>	Piñón de empuje	<b>94</b>	<i>UNL</i>	<i>C070337</i>	Conjunto descargador
<b>31h</b>	<i>GER</i>	<i>C070239</i>	Piñón de arrastre	<b>94a</b>	<i>UNL</i>	<i>C070059</i>	Anillo de transmisión
<b>31i</b>	<i>BRG</i>	<i>C070172</i>	Cojinete interno bomba aceite	<b>94b</b>	<i>UNL</i>	<i>C070060</i>	Arrastre transmisión derecha
<b>31j</b>	<i>PLU</i>	<i>C070175</i>	Tapón magnético		<i>UNL</i>	<i>C070061</i>	Arrastre transmisión izquierda
<b>31k</b>	<i>GKT</i>	<i>CAJ3109</i>	Junta aluminio tapón magnético	<b>94g</b>	<i>UNL</i>	<i>C070062</i>	Dedos de contacto
<b>34</b>	<i>PMP</i>	<i>C070398</i>	Bomba aceite, reversible	<b>94h</b>	<i>SPG</i>	<i>C070167</i>	Muelle dedos de contacto
<b>34c</b>	<i>GKT</i>	<i>C070144</i>	Junta tapa bomba aceite	<b>94m</b>	<i>UNL</i>	<i>C070199</i>	Plaquita de posición
<b>34e</b>	<i>RNG</i>	<i>CAJ4160</i>	Tórica (N64) bomba aceite	<b>94o</b>	<i>UNL</i>	<i>CAM3809</i>	Bola ø 8,5 mm
<b>37</b>	<i>SRO</i>	<i>C070321</i>	Filtro aceite cárter	<b>94p</b>	<i>RNG</i>	<i>CAJ4011</i>	Junta tórica N - 27 actuador
<b>38</b>	<i>COV</i>	<i>C070023</i>	Tapa filtro aceite cárter	<b>94s</b>	<i>GKT</i>	<i>C070148</i>	Junta tapa actuador
<b>39</b>	<i>GKT</i>	<i>C070139</i>	Junta tapa filtro aceite cárter	<b>95</b>	<i>HD</i>	<i>C070452</i>	Culata enfriada por agua
<b>48</b>	<i>PST</i>	<i>C070385</i>	Pistón completo, sin segmento engrase	<b>95a</b>	<i>HD</i>	<i>C070034</i>	Parte inferior culata
<b>48a</b>	<i>PIN</i>	<i>C070294</i>	Bulón pistón	<b>95b</b>	<i>HD</i>	<i>C070012</i>	Tapa culata
				<b>95c</b>	<i>GKT</i>	<i>C070159</i>	Junta culata enfriada por agua